



Сборка заднего стекла

94-1 Заднее стекло

ДЕТАЛИ К ВЫПУСКУ 94



ИНСТРУКЦИЯ ПО СБОРКЕ

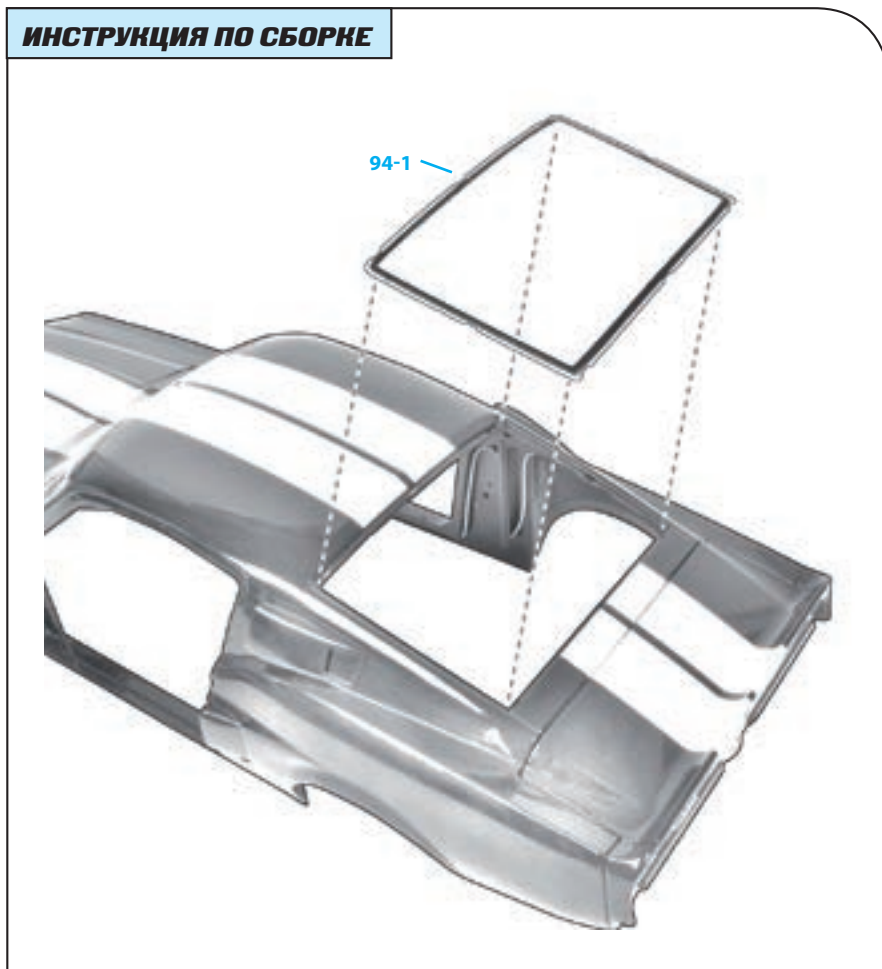

ПРИМЕЧАНИЕ: представленные на фото детали могут незначительно отличаться от деталей, полученных с этим выпуском.



Кузов

Собранные элементы Mustang

Сборка вашего Ford Mustang Shelby GT-500 близится к завершению. На этом развороте вы можете увидеть текущее состояние автомобиля и кузова, а также детали, которые у вас уже есть и которые вы соберете чуть позже.



Запасное колесо

Заднее стекло

Заднее стекло (или окно) расположено в задней части автомобиля. В настоящих автомобилях задние окна сделаны из стекла и могут включать в себя тепловую систему, излучающую тепло и удаляющую пар, скопившийся внутри салона.



Правая дверь



Левая дверь





Шаг 94-А

Еще не настало время монтировать заднее стекло (94-1), но на этом фото показано, где оно будет располагаться.



Шаг 94-В

Заднее стекло придает автомобилю законченный вид и улучшает его аэродинамические характеристики.

КОНЕЧНЫЙ РЕЗУЛЬТАТ

Так выглядит полученная сегодня деталь в уже собранной модели автомобиля.



Так ваша модель Ford Mustang Shelby GT-500 (1967) будет выглядеть после сборки.